

## MZ-1250 直流埋弧焊机

### IGBT 逆变多功能弧焊

#### 电源



#### 产品用途

- 主要适用于自动龙门焊接，焊接小车及其他自动化焊接设备
- 适用于碳钢及其合金，不锈钢等材料的焊接
- 广泛用于钢结构生产线、管道设备生产线等领域配套焊接使用。

#### 产品特点

- 支持熔深可变技术
- 100%高负载率，专为重工业研发
- 软开关技术，稳定、纹波小、焊缝美观
- 全桥软开关技术
- 重量仅为传统焊机的 30%；体积仅为传统焊机的 50%；输入容量仅为传统焊机的 80%；
- 环境温度 40 勾，100%负载持续率，适合重工业、高强负荷工作
- 无触点控制，全部集成电路进口，可靠性高
- 远控/近控、平特性/降特性选择功能
- 具有欠压、缺相、过热自动保护功能
- 多功能电源，除了供埋弧自动焊、带极堆焊使用外，还可作手工焊、碳弧气刨、电渣焊等焊接电源



网站



公众号

## MZ-1250 直流埋弧焊机

### IGBT 逆变多功能弧焊电源

#### 主要参数表:

| 项目名称              | 单位   | 型号                              |
|-------------------|------|---------------------------------|
| ZD7-1250IGBT      |      |                                 |
| 输入电源              | V/Hz | 3~380±15% 50/60                 |
| 额定输入容量            | kVA  | 66                              |
| 额定输入电流            | A    | 100                             |
| 额定输出电流            | A    | 1250                            |
| 额定输出电压            | V    | 44                              |
| 额定空载电压            | V    | 76                              |
| 额定负载持续率           | -    | 100% (40° C )                   |
| 效率                | -    | 88%                             |
| 功率因数              | -    | 0.93                            |
| 输出电流调节范围          | A    | 100-1250                        |
| 焰深调节级数            | -    | 由浅至深: DC、A、B、C、D 共 5 级 (出厂设置为您) |
| 电源冷却方式            | -    | 风冷                              |
| 绝缘等级              | -    | F 级                             |
| 外壳防护等级            | -    | IP21S                           |
| 主机尺寸 (长 X 宽 X 高)  | mm   | 787*410*870                     |
| 电源净重              | kg   | 100.3                           |
| 控制箱尺寸 (长 X 宽 X 高) | mm   | 312*170*230                     |
| 控制箱重量             | kg   | 5.1                             |

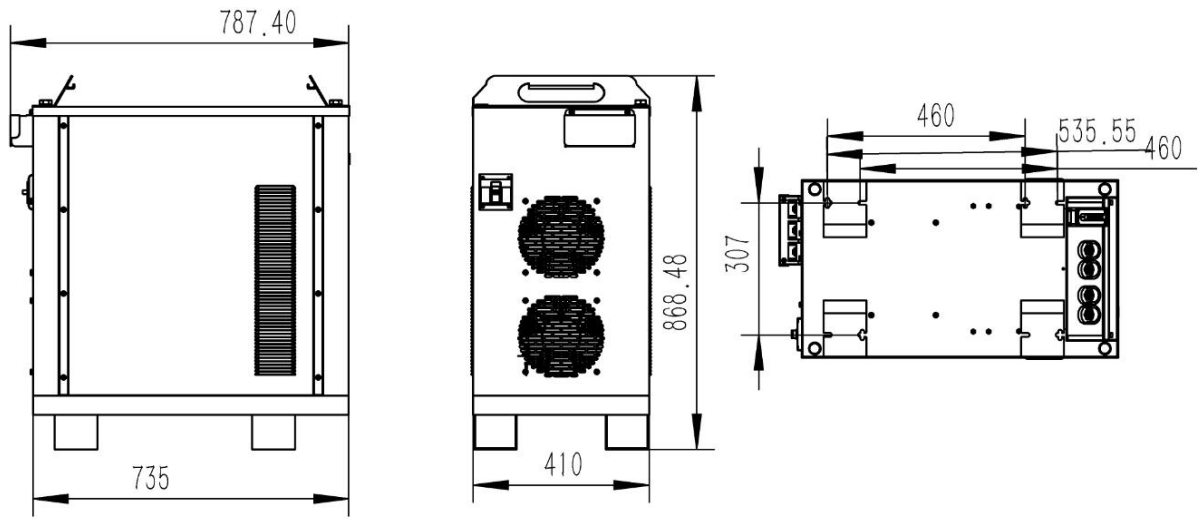

MZ1250 主机尺寸图

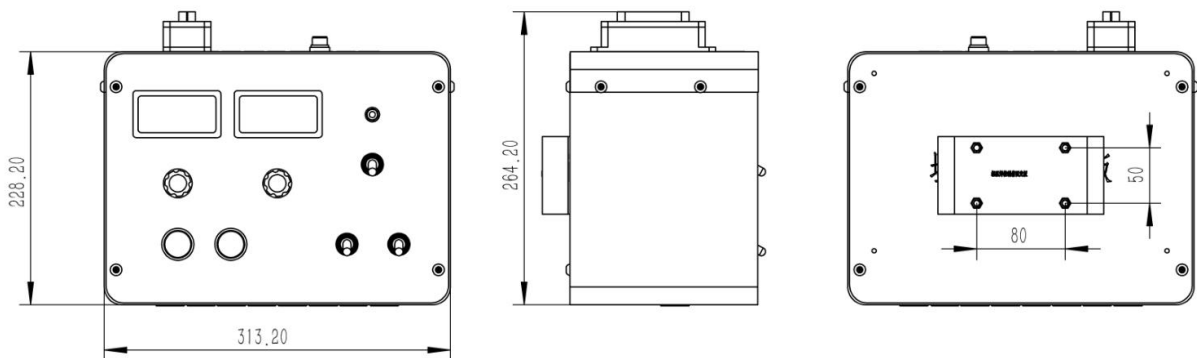

MZ1250 控制箱尺寸图